

## GEBRUIKSAANWIJZING

**DEZE GEBRUIKSAANWIJZING DIENT VOOR AANVANG VAN DE WERKZAAMHEDEN VOLLEDIG GELEZEN EN BEGREPEN TE ZIJN EN BEWAAR DEZE VOOR LATER GEBRUIK**

Voor de toepassing van deze gebruiksaanwijzing geldt dat de meest recente versie van toepassing is. Bij de vaststelling van een hernieuwde c.q. aangepaste versie vervallen alle voorgaande versies. Raadpleeg uw leverancier voor de laatste versie.

### **VDB-Valbeveiligingsklem 1.200 2906APV018025**



**Ankerpunt volgens EN 795:2012 TYPE B  
Klem voor kanaalplaatvloeren TYPE APV 018025  
met  
(A) verbindingsmiddel met demper (2 meter)  
volgens EN 354:2002 / EN 355:2002, Type MILLER 1032380  
of  
(C) automatische valstopper (3 meter) volgens EN 360:2002  
Type IKAR HWPS3  
en  
Veiligheidsharnas volgens EN 361:2002, Type Teufelberger Ergo**

Het gewicht van de klem is circa 12 kg. Het ankerpunt mag uitsluitend gebruikt worden als persoonlijk beschermingsmiddel tegen vallen.



- 1. Controle voor gebruik**
- 2. Samenwerking met kraanmachinist**
- 3. Gebruik van de Van der Blij valbeveiliging**
- 4. Plaats van het ankerpunt**
- 5. Verplaatsen van het ankerpunt**
- 6. Inspectie – certificering**
- 7. Onderhoud**
- 8. Wederverkoop in het buitenland**
- 9. Waarschuwing**
- 10. Levensduur ankerpunt**
- 11. Bouwjaar**
- 12. Type A met verbindingsmiddel met demper (Artikelnummer 1032380)**
- 13. Type C met automatische valstopper (artikelnummer HWPS3)**

Het doel van deze gebruiksaanwijzing is om de gebruiker tijdens de levensduur van het product zodanige informatie te geven dat het product correct, efficiënt en veilig wordt gebruikt. Het product is uitsluitend bedoeld voor professioneel gebruik en in een professionele omgeving. Deze gebruiksaanwijzing gaat daar vanuit.

Van der Blij B.V. heeft geprobeerd het gebruik, onderhoud en risico's van het product zo goed en volledig mogelijk te omschrijven. Het is echter niet mogelijk om alle denkbare risico's te omschrijven. Deze gebruiksaanwijzing betreft daarom alleen het normaal en zorgvuldig gebruik alsmede redelijkerwijs voorzien verkeerd gebruik.

Naast de instructies en aanwijzingen in deze gebruiksaanwijzing kunnen andere regels en instructies van toepassing zijn. Bijvoorbeeld regels die voortvloeien uit Arbo-regelgeving en/of een V&G plan. Deze gebruiksaanwijzing betreft enkel het gebruik van het product.

In alle gevallen waarin wij optreden als aanbieder of leverancier zijn op onze offertes, op opdrachten aan ons en op met ons gesloten overeenkomsten de METAALUNIEVOORWAARDEN van toepassing. Deze voorwaarden zijn gedeponereerd bij de griffie van de rechtbank Rotterdam. Deze voorwaarden zijn meegezonden als bijlage bij de offerte en/of orderbevestiging en factuur die u van ons hebt ontvangen.

(Afbeeldingen in deze gebruiksaanwijzing zijn ter verduidelijking en kunnen afwijken van het daadwerkelijk geleverde product)

### Controle voor gebruik

Controleer of de valbeveiliging geschikt is voor de vloerplaten die u wilt monteren (zie figuur 1). De klem is voor bijna alle merken vloerplaten geschikt.

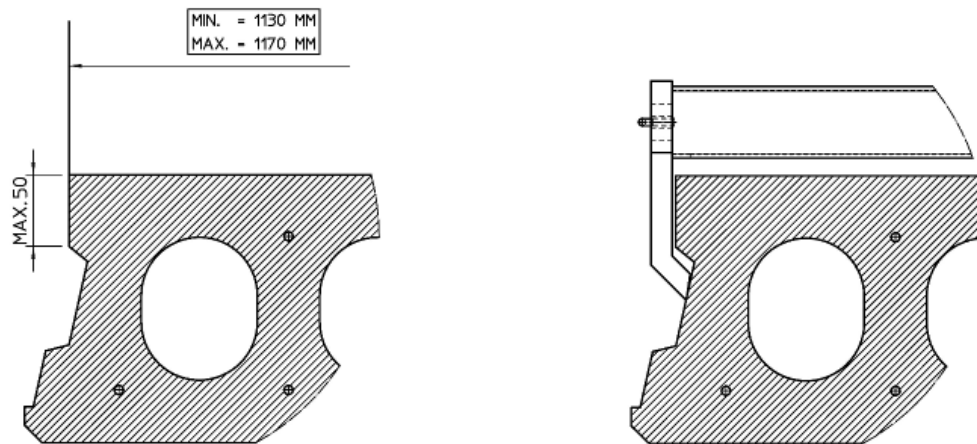

Figuur 1

#### Controleer ook het volgende

Het profiel waarin de klem aangrijpt moet visueel gecontroleerd worden op scheurtjes of andere zaken die duiden op een gebrek.

De vloerplaten moeten 120 cm breed zijn.

Controleer of het klemprofiel van de klem goed in de groef van de betonplaat past.

Is de klem schoon?

Is de klem geschikt voor het doel waarvoor u deze wilt gebruiken?

Trek voor elk gebruik aan de ankerlijn om te testen of de klem vastzit na elke plaatsing.

Voor het gebruik moet u het gehele systeem visueel controleren om de compleetheid, operationele toestand en het juiste functioneren zeker te stellen. Wij adviseren u de gebruiksaanwijzingen van de aparte onderdelen te lezen.

### Samenwerking met kraanmachinist

De kraanmachinist moet zich, bij het aanvoeren van de vloerplaten, bewust zijn dat de monteurs vastzitten en daardoor slechts een beperkte bewegingsvrijheid hebben.

Het plaatsen van de vloerplaten met de kraan vergt uiterste voorzichtigheid.

### Gebruik van de Van der Blij valbeveiliging

Er dienen altijd extra veiligheidsmaatregelen tegen valgevaar genomen te worden.

Vanaf een vrije valhoogte van 3,75 meter voor type A en vanaf een vrije valhoogte van 3,03 meter voor type C, kan de Van der Blij valbeveiliging worden gebruikt. Deze valhoogte is inclusief 1 meter veiligheidsmarge volgens de norm.

Er moet een plan voor reddingsmaatregelen aanwezig zijn waarin alle mogelijke noodgevallen opgenomen zijn.

De gebruiker van dit systeem moet in goede gezondheid verkeren.

De gebruiker moet deze handleiding goed gelezen en begrepen hebben voordat hij deze valbeveiliging mag gebruiken

Elk ander gebruik dan in deze handleiding beschreven is niet toegestaan.

Wij adviseren u deze valbeveiliging als persoonlijke uitrusting toe te passen

De Van der Blij valbeveiliging moet zonder onderbrekingen gebruikt worden zolang men op de vloerplaten werkt. Als men dit in de praktijk niet toepast, kunnen gevaarlijke situaties ontstaan.

De toegestane gebruikstemperatuur is  $-20$  tot  $+50$  °C.

Alle aanduidingen en etikettering moet aanwezig en leesbaar zijn.

### Plaats van het ankerpunt

De plaats van de klem op de vloerplaat moet zodanig gekozen worden dat wanneer een persoon valt hij/zij altijd aan de valbeveiliging hangt en de vloer er onder niet kan raken.

APV 018025A

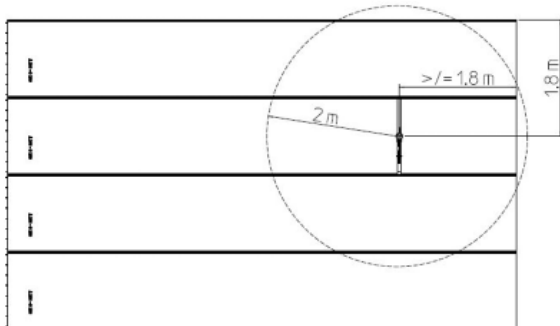

APV 018025C

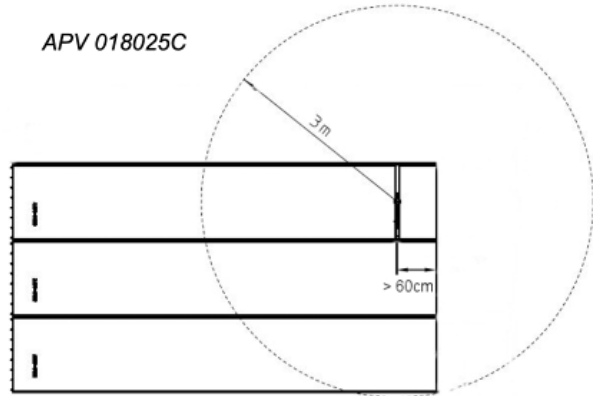

Figuur 2

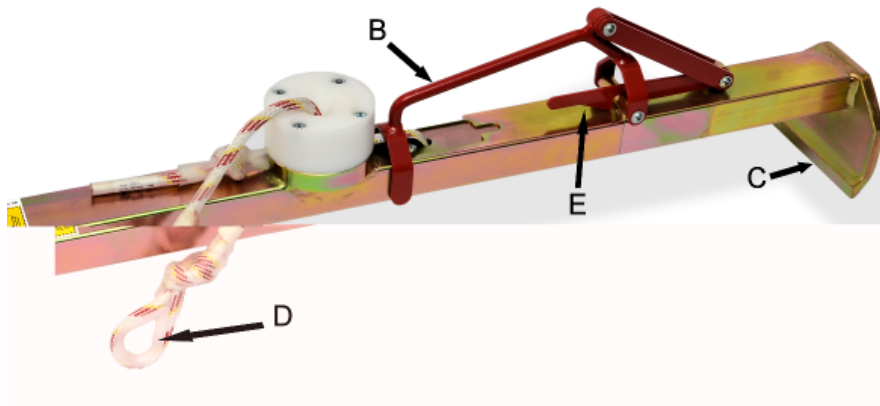

Figuur 3

Zie figuur 3

Plaats de ankerklem zodanig dat de handgreep zich van het legfront af bevindt. Pas op voor struikelgevaar!

Haak bek 'C' om de plaatvloer.

Ontgrendel met behulp van Pal E, hendel B.

Trek met de hendel 'B' de klem zover uit elkaar dat de bek aan de tegenoverliggende zijde om de vloerplaat haakt. Laat de hendel los en controleer of deze in de ruststand valt en wordt geblokkeerd door pal E.

Controleer of de bekken goed in de sponning van de vloerplaat aangrijpen.

Trek aan de ankerlijn om te testen of de klem vastzit na iedere plaatsing.

Aan het oog D van de ankerlijn, wordt het einde van het verbindingsmiddel met demper (type A) of automatische valstopper (type C) vastgemaakt.

### Verplaatsen van het ankerpunt

Zie figuur 3.

Ontgrendel met behulp van Pal E, hendel B.

Trek met de hendel 'B' de klem uit elkaar en licht de klem uit de voegen van de betonvloer.

Verplaats het ankerpunt volgens figuur 2.

Tijdens het verplaatsen van het ankerpunt moet men er voor zorgen dat men geen gevaar loopt te vallen.



De gehele beveiliging mag niet meer gebruikt worden en moet ter controle aan de fabrikant aangeboden worden wanneer:

Eén of meer onderdelen van deze valbeveiliging beschadigd of kapot zijn.

Er twijfel bestaat over het veilig gebruik van de beveiliging.

De valbeveiliging feitelijk gebruikt is om een val te stoppen.

De laatste inspectie meer dan 12 maanden geleden plaats heeft gevonden.

### **Inspectie – certificering**

De VDB-valbeveiligingsklemmen moeten jaarlijks gekeurd worden. Keuringen en reparaties dienen door de producent of een door de producent opgeleid persoon worden uitgevoerd. Van der Blij B.V. kan personen opleiden om zeker te stellen dat deze inspectie juist uitgevoerd wordt overeenkomstig o.a. art. 4.4 c, d en e van NEN-EN 365.

### **Onderhoud**

Het systeem moet na elk gebruik schoon en vrij van beton en specieresten gemaakt worden. Zorg ook dat in de klem geen vervuiling meer aanwezig is.

De onderdelen mogen niet gesmeerd worden. De klevende werking van vetten zorgt voor vuilophoping met nadelige werking. Wanneer het systeem nat is, heeft het de voorkeur om het op een natuurlijke wijze te laten drogen. Geen hete lucht toepassen. Het systeem moet schoon en droog opgeslagen worden. Opslaan in een lichtdichte tas vanwege het verouderingsproces van touw. Van der Blij heeft hiervoor de geschikte middelen.

Gebruik geen enkel ander middel voor het schoon maken dan water.

Zorg dat de valbeveiliging tijdens transport goed is verpakt zodat beschadiging voorkomen wordt. Van der Blij heeft hiervoor de geschikte middelen.

De onderdelen van het systeem mogen niet in aanraking komen met lasvlammen en lasvonken, vuur, zuren en logen en alle andere vergelijkbare vloeistoffen.

### **Wederverkoop in het buitenland**

Indien de Van der Blij valbeveiliging doorverkocht wordt naar landen met een andere gebruikerstaal dan oorspronkelijk geleverd, is de verkoper verplicht deze handleiding mee te leveren in de gebruikerstaal.

### **Waarschuwing**

In de voorgaande tekst adviseren wij waar de vloer aan moet voldoen alvorens het product te gebruiken. Van der Blij B.V. is niet verantwoordelijk voor de eventuele gevolgen van onoordeelkundig of onjuist gebruik van het valbeveiligingssysteem. Voor vloeren die afwijken van de gestelde normen of bij twijfel aangaande de geschiktheid, vragen wij u contact op te nemen met Van der Blij B.V. Zo nodig kunnen proeven worden uitgevoerd met uw vloertype.

Let op! Veranderingen aan de uitrusting of vervangingen zonder voorafgaande schriftelijke toestemming van de fabrikant zijn niet toegestaan en alle reparaties mogen alleen worden doorgevoerd na overleg met de fabrikant.

Let op! Er kan gevaar ontstaan bij de combinatie van elementen van de uitrusting indien de veiligheidsfunctie van 1 van de elementen van de uitrusting onvoldoende is.

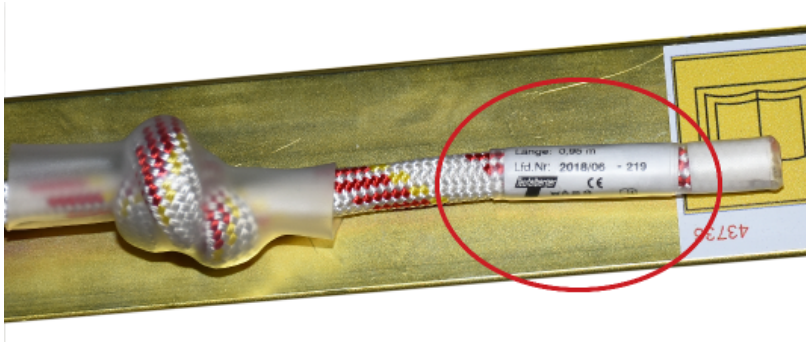

### Levensduur ankerpunt

Het ankerpunt (klem) heeft een onbeperkte levensduur, mits minder dan 1 jaar voor gebruik deze is (goed)gekeurd en voldoet aan de norm. De ankerlijn heeft een beperkte levensduur tot 5 jaar na in gebruik name van de klem of 6 jaar na productiedatum van de lijn (zichtbaar op de lijn, zie foto).

### Bouwjaar

Het bouwjaar is in het serienummer aangegeven. Het linker cijfer toont de eeuw (A). De twee cijfers er naast (B) geven het jaar aan. Vervolgens geven de twee cijfers daarnaast (C) de maand aan. De laatste twee cijfers geven het productie volgnummer aan. Voorbeeld 2180931 = september 2018 met volgnummer 31.

De plaats van het serienummer is op de laatste pagina aangegeven.



## Type A met verbindingsmiddel met demper (Artikelnummer 1032380)

Beschrijving van de onderdelen (figuur 4):

1. Verbindingsmiddel van touw PA-PES O11mm (goedgekeurd voor scherpe randen)
2. Valdemper PES met Miller logo (goedgekeurd voor scherpe randen)
3. Verbindingselement volgens norm (EN 362:2005) (D-Ring op de rugzijde van het harnas)
4. Verbindingselement volgens norm (EN 362:2005) ([klem zijde)

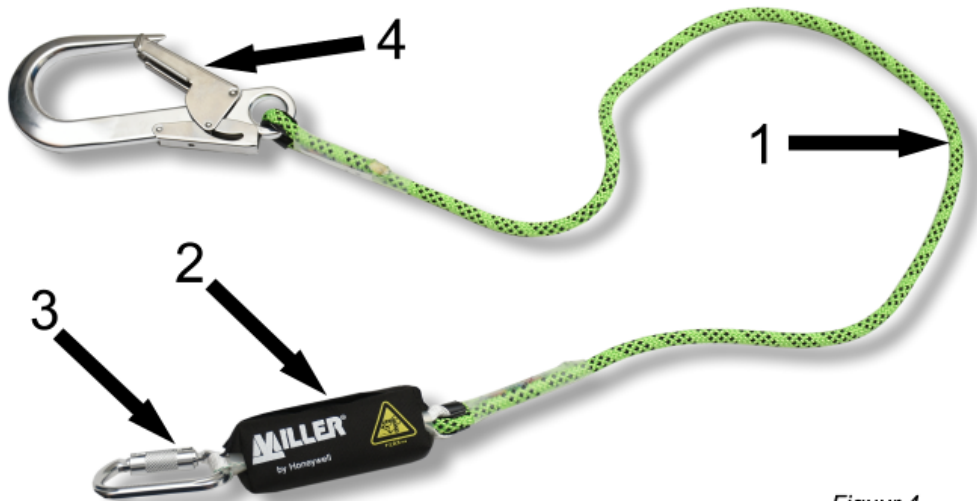

Figuur 4

Het einde met de valdemper (3) aan de D-Ring op de rugzijde van het veiligheidsharnas bevestigen. Het einde (4) van het verbindingsmiddel wordt aan het ankerpunt vastgemaakt. Zie figuur 4a.

De lengte van het verbindingsmiddel met ingebouwde demper inclusief alle veiligheidshaken bedraagt 2 meter en mag niet langer gemaakt worden.



Figuur 4a

### Type C met automatische valstopper (artikelnummer HWPS3)

Beschrijving van de onderdelen (figuur 5):

1. Staalkabel (goedgekeurd voor scherpe randen)
2. Automatische valstopper
3. Verbindingselement volgens norm (EN 362:2005) (D-Ring– op de rugzijde van het harnas)
4. Verbindingselement volgens norm (EN 362:2005) (klem zijde)



Figuur 5

Het einde met de staalkabel (3) aan de D-Ring op de rugzijde van het veiligheidsharnas bevestigen.  
Het einde (4) van de automatische valstopper wordt aan het ankerpunt vastgemaakt, zie figuur 5a.

De lengte van de staalkabel inclusief alle veiligheidshaken en valstopper bedraagt 3 meter en mag niet langer gemaakt worden.



Figuur 5a



## Verklaring van de markeringen

