

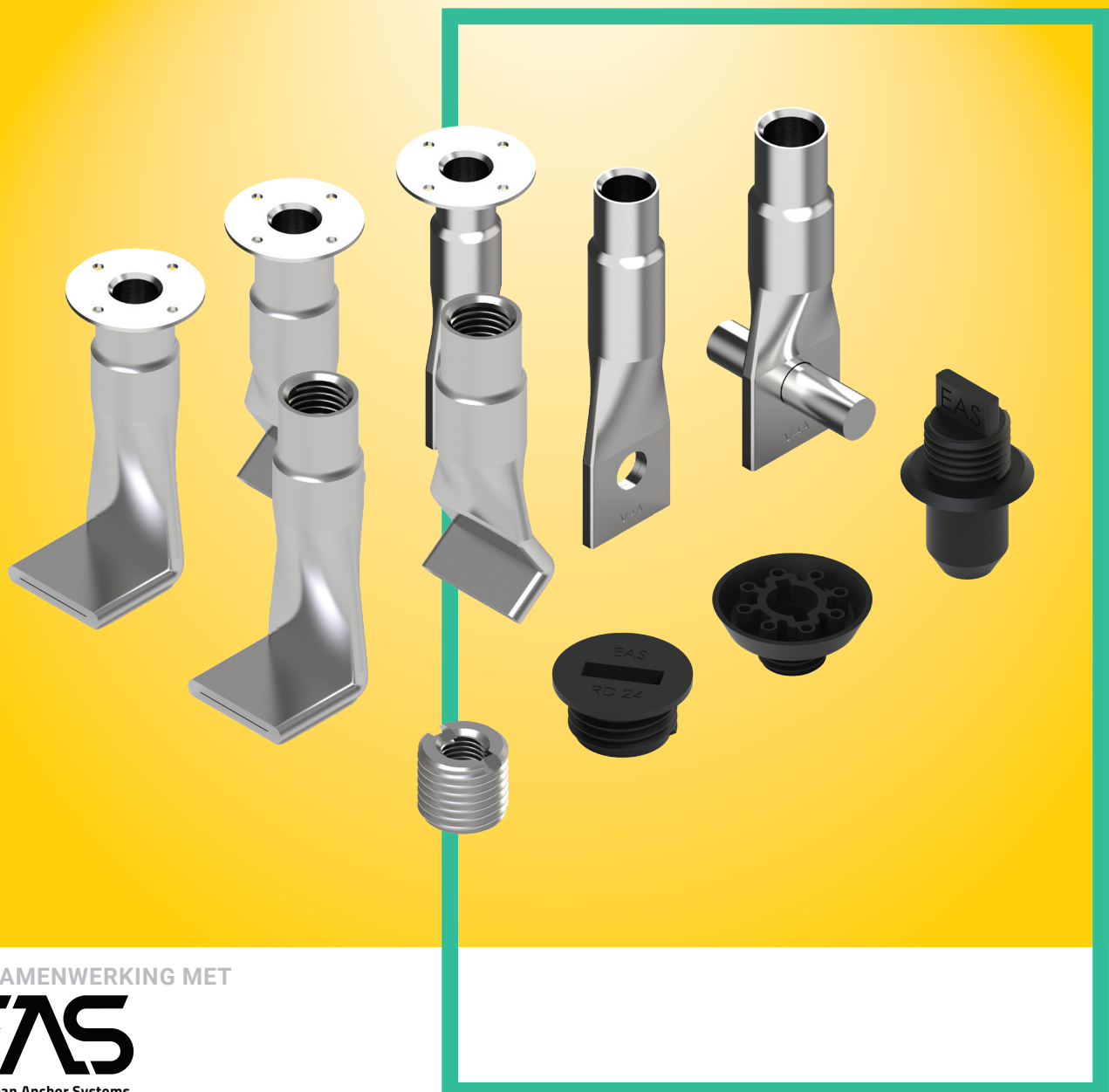

GEBRUIKSAANWIJZING

EAS SCHROEFHULZEN v1.0





Aan de opgegeven maten, gewichten en specificaties kunnen geen rechten worden ontleend, fouten in prijzen en teksten zijn voorbehouden.

Voorwoord

Van der Blij en European Anchor Systems werken samen op het gebied van instortvoorzieningen voor de prefab-betonindustrie.

EAS is een Nederlandse producent van instortvoorzieningen. De hoogwaardige producten van EAS voldoen aan de geldende Europese wetgeving, geharmoniseerde normen en, waar van toepassing, ook KOMO beoordelingsrichtlijnen.

Bij Van der Blij werken betrokken professionals die verstand hebben van de producten, de praktijk van onze klanten kennen en daarom het juiste advies kunnen geven. Altijd.

Dit doen we op een prettige, persoonlijke en sympathieke wijze met het belang van de klant voorop.

Jij blij, wij blij!



Met vrolijke groet,
Fred van der Blij

Algemeen directeur

EAS

European Anchor Systems

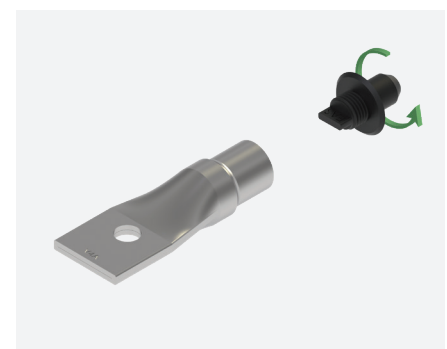
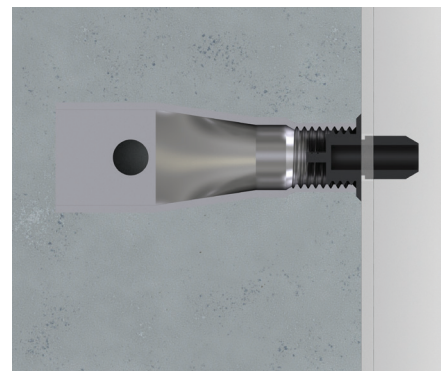

Inhoud

■ Het EAS schroefhuls-systeem	Blz. 6
Algemene gebruiksinstructies	Blz. 6
Omschrijving van het systeem	Blz. 6
Belastingsklassen en krachten	Blz. 6
Materiaal en corrosiebescherming	Blz. 6
Beton	Blz. 6
Markering	Blz. 6
■ Systemoverzicht	Blz. 7
■ EAS Schroefhuls met knik.....	Blz. 8
Elementdikten, hart- en randafstanden.....	Blz. 9
Toelaatbare belastingen van schroefhuls met knik in trekzone.....	Blz. 10
Toelaatbare belastingen van schroefhuls met knik in drukzone.....	Blz. 11
■ EAS Schroefhuls met dwarsgat.....	Blz. 12
Elementdikten, hart- en randafstanden.....	Blz. 13
Toelaatbare belastingen van schroefhuls met dwarsgat in trekzone.....	Blz. 14
Toelaatbare belastingen van schroefhuls met dwarsgat in drukzone.....	Blz. 15
■ EAS Schroefhuls 90° gebogen.....	Blz. 16
Elementdikten, hart- en randafstanden.....	Blz. 17
Toelaatbare belastingen van schroefhuls 90° gebogen in trekzone.....	Blz. 18
Toelaatbare belastingen van schroefhuls 90° gebogen in drukzone.....	Blz. 19
■ EAS Schroefhuls met dwarsstaaf	Blz. 20
Elementdikten, hart- en randafstanden.....	Blz. 21
Toelaatbare belastingen van schroefhuls met dwarsstaaf in trekzone.....	Blz. 22
Toelaatbare belastingen van schroefhuls 90° dwarsstaaf in drukzone.....	Blz. 23
■ Montage en bevestiging.....	Blz. 24
■ EAS Nagelplaat.....	Blz. 25
■ EAS Breekpen.....	Blz. 26
■ EAS Schroefadapter.....	Blz. 27
■ EAS Afsluitdoppen.....	Blz. 28
■ Keuren en testen.....	Blz. 30
■ Van der Blij Hijskeurmeesters.....	Blz. 31

Algemene gebruiksinstructies

Algemene gebruiksinstructies

Het EAS schroefhuls-systeem (SH-systeem) is een bevestigingssysteem dat wordt gebruikt in prefab betonelementen voor niet-constructieve bevestigingen zoals het schoren van betonelementen. De schroefhulzen zijn berekend conform de EN 1992-4:2018. Het SH-systeem dient alleen te worden toegepast voor bevestigingen wanneer er geen constructieve eisen zijn en de bevestiging niet valt onder de eisen gesteld in de CPR 305/2011. De schroefhulzen zijn niet geschikt voor het hijsen van betonelementen.



Schroefhulzen zijn niet geschikt voor het hijsen van betonelementen. Hiervoor raden wij transportankers aan die voldoen aan de Machine-richtlijn 2006/42/EG, de EN 13155 en de VDI/BV-BS 6205.

Omschrijving van het systeem

Het SH-systeem bestaat uit een in het beton gestorte schroefhuls met metrische draad. De schroefhulzen kunnen worden bevestigd middels nagelplaten, breekpennen of schroefadapters. De schroefhulzen zijn tijdelijk af te sluiten met afsluitdoppen om vochtindringing en/of vervuiling in de huls te voorkomen tot het montagegedeelte aan de schroefhuls wordt bevestigd. Dit onderdeel dient met de juiste momentkracht aan de huls te worden bevestigd.



Schroefhulzen zijn niet geschikt constructieve bevestigingen of toepassingen die moeten voldoen aan de eisen gesteld in Bijlage I van de CPR 305/2011. Voor constructieve bevestigingen raden wij ETA-gecertificeerde boutankers of ankerrails aan.

Belastingsklassen en krachten

De EAS schroefhulzen kunnen zowel normaalkracht als dwarskracht opvangen en zijn berekend conform de EN 1992-4:2018 *Eurocode 2: Ontwerp en berekening van betonconstructies -Deel 4: Ontwerp en berekening van bevestigingsmiddelen voor gebruik in beton*. De schroefhulzen hebben een factor van 1,68 tegen staalbreuk bij verzinkte uitvoeringen en een factor van 2,38 tegen staalbreuk bij roestvaststalen uitvoeringen. De factor tegen betonbreuk is 1,50. De tabellen per schroefhuls geven de belastingswaarden weer. Hierbij wordt onderscheid gemaakt tussen schroefhulzen die worden ingestort in de trekzone en schroefhulzen die worden ingestort in de drukzone.

Materiaal en corrosiebescherming

De EAS schroefhulzen zijn geproduceerd van een hoogwaardige stalen precisiebuis. De hulzen zijn verkrijgbaar in een elektrolytisch verzinkte uitvoering en roestvaststalen uitvoering. De verzinkte hulzen hebben een zinklaag die een tijdelijke bescherming biedt tegen corrosie. De roestvaststalen hulzen bieden een permanente bescherming tegen corrosie. Alle EAS schroefhulzen zijn voorzien van een metrische draad.

Beton

De EAS schroefhulzen zijn bedoeld voor gebruik in gescheurd of ongescheurd normaal beton volgens EN 206:2013+A1:2016. De EAS schroefhulzen kunnen worden toegepast in zowel gewapend als ongewapend beton. De aangegeven draaglasten in de tabellen gelden bij een minimale betondruksterkte van $f_{cc} \geq 25$ N/mm².

Markering

De EAS schroefhulzen zijn niet individueel gemarkeerd maar per verpakking. De labels op de verpakking geven minimaal de volgende informatie:





European Anchor Systems

Radmakerstraat 42
5375 CC Reek (Nederland)
+31 (0)412 72 52 60
info@europeananchorsystems.com
www.europeananchorsystems.com

EAS SH socket

Art. nr: 5320G08040EV
 Type: Flat end
 Size: M8 -40 mm GALV
 Pcs.: 1.500
 Wt.: 1,5 kg
 Batch: ZXX-XXXX



Systemoverzicht



**EAS SCHROEFHULS
MET KNIK**



**EAS SCHROEFHULS
MET DWARSGAT**



**EAS SCHROEFHULS
90° GEBOGEN**



**EAS SCHROEFHULS
MET DWARSSTAAF**



**EAS SCHROEFHULS
MET KNIK
EN FLENSPLAAT**



**EAS SCHROEFHULS
MET DWARSGAT
EN FLENSPLAAT**



**EAS SCHROEFHULS
90° GEBOGEN
EN FLENSPLAAT**



**EAS
NAGELPLAAT**



**EAS
AFSLUITDOP**



**EAS
BREEKPEN**

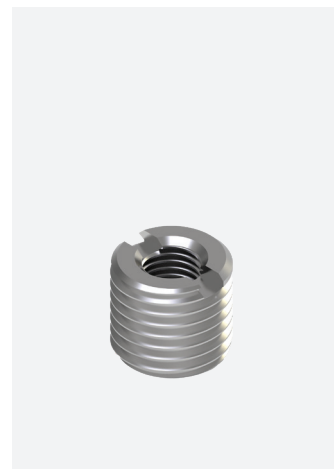

**EAS
SCHROEFADAPTER**

EAS Schroefhuls met knik

De EAS schroefhuls met knik is gemaakt van hoogwaardige precisiebuis en is voorzien van metrische draad. De lastoverdracht vindt plaats via het gegolfde uiteinde.

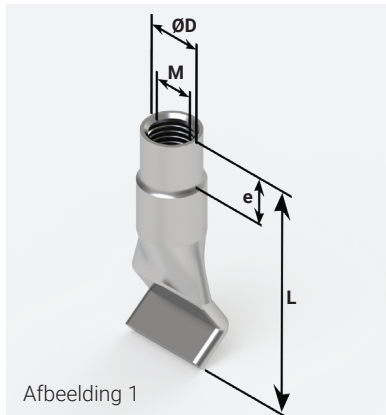

Afbeelding 1



Afbeelding 2

Tabel 1: Belastingklassen en afmetingen

Artikelnummer	Artikelnummer	Type	Afmetingen			
			M	L	ØD	e
5320K06030EV	5320K06030A4	6	30	7	8	-
5320K08040EV	5320K08040A4	8	40	11	10	-
5320K10040EV	5320K10040A4	10	40	13,5	12	34
5320K12050EV	5320K12050A4	12	50	16,5	13	40
5320K12070EV	5320K12070A4	12	70	16,5	13	40
5320K16060EV	5320K16060A4	16	60	22	19	44
5320K16100EV	5320K16100A4	16	100	22	19	44
5320K20070EV	5320K20070A4	20	70	27	20	48
5320K20100EV	5320K20100A4	20	100	27	20	48
5320K24100EV	5320K24100A4	24	100	32	24	57
5320K24120EV	5320K24120A4	24	120	32	24	57

¹ Het gewicht van een massa van 1,0T komt overeen met 10,0 kN

Minimale hartafstand

Schroefhulzen dienen zodanig ingebouwd te worden dat een situatie ontstaat waarbij gewaarborgd wordt dat de hartafstand a_h en randafstand a_r verzekerd zijn, zie tabel 2. Afhankelijk van of het schroefhuls wordt ingebouwd in wand(achtige) of vloer(achtige) elementen dient de juiste minimale hartafstand te worden gekozen (zie afbeelding 3 en 4).

Minimale randafstand

Schroefhulzen moeten met een minimale afstand van de rand worden ingebouwd. Zie hiervoor tabel 2. Afhankelijk van of het schroefhuls wordt ingebouwd in wand(achtige) of vloer(achtige) elementen dient de juiste minimale randafstand te worden gekozen (zie afbeelding 3 en 4).

Minimale elementdikte

Wanneer schroefhulzen aan de zijkanten van elementen worden ingebouwd (bijvoorbeeld als voorziening voor het schoeren van wanden) dan dient er een minimale wanddikte voorhanden te zijn conform tabel 2 om de juiste lastoverdracht te realiseren (zie afbeelding 4).

Elementdikten, hart- en randafstanden

Tabel 2: Minimale hartafstanden, randafstanden en elementdikten

Artikelnummer	Randafstand	Hartafstand	Elementdikte
Elektrolytisch Verzinkt	Min. a_r [mm]	Min. a_a [mm]	d [mm]
5320K06030	50	100	50
5320K08040	60	120	60
5320K10040	50	100	60
5320K12050	70	140	70
5320K12070	100	200	100
5320K16060	90	180	90
5320K16100	150	300	150
5320K20070	100	200	100
5320K20100	140	280	140
5320K24100	140	280	140
5320K24120	170	340	170

De in tabel 2 aangegeven minimale hartafstanden, randafstanden en elementdikten zijn noodzakelijk om een juiste lastoverdracht van de EAS schroefhulzen te garanderen in ingebouwde toestand. Wanneer een hogere betondekking nodig is, moet de dikte van het element worden verhoogd om de extra betondekking te kunnen faciliteren.

Bij het gebruik van de EAS schroefhulzen dient in acht te worden genomen dat op het eerste moment van lastoverdracht er een minimale betondruksterkte f_{cc} van 25 N/mm² is gerealiseerd.

Vanwege het uitgangspunt dat de schroefhulzen worden ingebouwd zonder het gebruik van extra wapening, zal het anker getoetst moeten worden tegen zijn maximale waarden in axiale- en dwarsrek omstandigheden. Voor deze toets, kan formule 1 gebruikt worden, waar de te verwachten lasten worden ingevuld. Als er geen correcte uitkomst uit de formule volgt, neem dan contact met ons op.

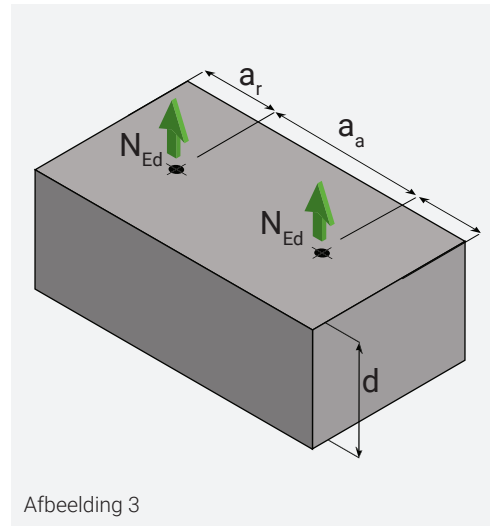

Afbeelding 3

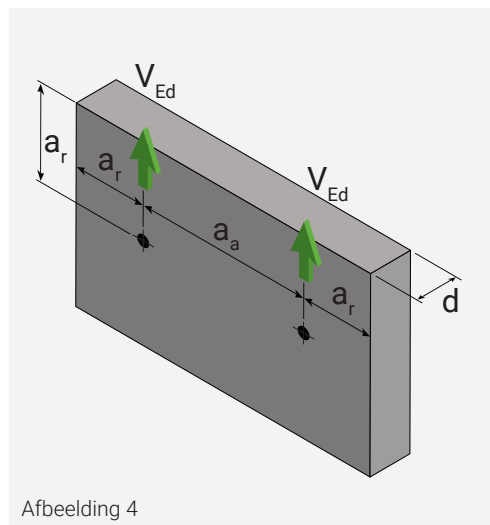

Afbeelding 4

$$\left(\frac{N_{Ed}}{N_{Rd}} \right)^{1,5} + \left(\frac{V_{Ed}}{V_{Rd}} \right)^{1,5} \leq 1$$

Formule 1

Toelaatbare belastingen van schroefhuls met knik in trekzone

Tabel 3: Toelaatbare verticale belastingen SHK-anker in trekzone

Artikel-nummer	Type	Lengte	Normaalkracht N_{Rd}						N_{Rd} Max Bij gebruik 4.6 bout
			C20/25	C25/30	C30/40	C35/45	C40/50	C45/55	
			[kN]						
5320K06030	6	30	2,4	2,7	2,9	3,2	3,4	3,6	3,6
5320K08040	8	40	3,9	4,4	4,8	5,2	5,5	5,9	6,6
5320K10040	10	40	3,1	3,4	3,7	4,0	4,3	4,6	10,4
5320K12050	12	50	5,7	6,3	7,0	7,5	8,0	8,5	15,2
5320K12070	12	70	11,2	12,5	13,7	14,8	15,9	16,8	15,2
5320K16060	16	60	7,8	8,7	9,5	10,3	11,0	11,7	28,2
5320K16100	16	100	22,7	25,4	27,8	28,6	28,6	28,6	28,2
5320K20070	20	70	10,6	11,8	12,9	14,0	14,9	15,9	44,1
5320K20100	20	100	22,4	25,1	27,5	29,7	31,7	33,7	44,1
5320K24100	24	100	22,0	24,6	26,9	29,1	31,1	33,0	63,4
5320K24120	24	120	30,7	34,4	37,7	40,7	43,5	46,1	63,4

Tabel 4: Toelaatbare dwarse belastingen SHK-anker in trekzone

Artikel-nummer	Type	Lengte	Dwarskracht V_{Rd}						V_{Rd} Max Bij gebruik 4.6 bout
			C20/25	C25/30	C30/40	C35/45	C40/50	C45/55	
			[kN]						
5320K06030	6	30	2,3	2,6	2,8	3,0	3,3	3,4	2,4
5320K08040	8	40	3,2	3,6	3,9	4,2	4,5	4,7	4,4
5320K10040	10	40	2,5	2,8	3,1	3,3	3,6	3,8	7,0
5320K12050	12	50	4,4	4,9	5,4	5,8	6,2	6,6	10,1
5320K12070	12	70	7,5	8,4	9,2	9,9	10,6	11,1	10,1
5320K16060	16	60	6,6	7,4	8,1	8,7	9,3	9,9	18,8
5320K16100	16	100	14,4	16,1	17,2	17,2	17,2	17,2	18,8
5320K20070	20	70	8,1	9,0	9,9	10,7	11,4	12,1	29,4
5320K20100	20	100	13,6	15,2	16,6	17,9	19,2	20,4	29,4
5320K24100	24	100	13,9	15,6	17,1	18,4	19,7	20,9	42,3
5320K24120	24	120	18,7	20,9	22,9	24,7	26,4	28,0	42,3

¹ Het gewicht van een massa van 1,0T komt overeen met 10,0 kN

Toelaatbare belastingen van schroefhuls met knik in drukzone

Tabel 5: Toelaatbare verticale belastingen SHK-anker in drukzone

Artikel-nummer	Type	Lengte	Normaalkracht N_{Rd}						N_{Rd} Max Bij gebruik 4.6 bout
			C20/25	C25/30	C30/40	C35/45	C40/50	C45/55	
	M	[mm]	[kN]						
5320K06030	6	30	3,3	3,6	4,0	4,3	4,6	4,9	3,6
5320K08040	8	40	5,3	6,0	6,5	7,1	7,6	7,8	6,6
5320K10040	10	40	4,2	4,7	5,1	5,5	5,9	6,3	10,4
5320K12050	12	50	7,8	8,7	9,5	10,3	11,0	11,6	15,2
5320K12070	12	70	15,3	17,1	18,5	18,5	18,5	18,5	15,2
5320K16060	16	60	10,7	11,9	13,1	14,1	15,1	16,0	28,2
5320K16100	16	100	28,6	28,6	28,6	28,6	28,6	28,6	28,2
5320K20070	20	70	14,5	16,2	17,7	19,1	20,4	21,7	44,1
5320K20100	20	100	30,7	34,3	37,6	40,6	43,4	44,3	44,1
5320K24100	24	100	30,1	33,6	36,8	39,8	42,5	45,1	63,4
5320K24120	24	120	42,1	47,0	51,5	53,5	53,5	53,5	63,4

Tabel 6: Toelaatbare dwarse belastingen SHK-anker in drukzone

Artikel-nummer	Type	Lengte	Dwarskracht V_{Rd}						V_{Rd} Max Bij gebruik 4.6 bout
			C20/25	C25/30	C30/40	C35/45	C40/50	C45/55	
	M	[mm]	[kN]						
5320K06030	6	30	3,2	3,4	3,4	3,4	3,4	3,4	2,4
5320K08040	8	40	4,5	4,7	4,7	4,7	4,7	4,7	4,4
5320K10040	10	40	3,6	4,0	4,4	4,7	5,0	5,3	7,0
5320K12050	12	50	6,2	6,9	7,6	8,2	8,7	9,3	10,1
5320K12070	12	70	10,6	11,1	11,1	11,1	11,1	11,1	10,1
5320K16060	16	60	9,3	10,4	11,4	12,3	13,1	13,9	18,8
5320K16100	16	100	17,2	17,2	17,2	17,2	17,2	17,2	18,8
5320K20070	20	70	11,4	12,7	13,9	15,0	16,1	17,1	29,4
5320K20100	20	100	19,2	21,4	23,5	25,3	26,6	26,6	29,4
5320K24100	24	100	19,7	22,0	24,1	26,0	27,8	29,5	42,3
5320K24120	24	120	26,4	29,5	32,1	32,1	32,1	32,1	42,3

¹ Het gewicht van een massa van 1,0T komt overeen met 10,0 kN

EAS Schroefhuls met dwarsgat

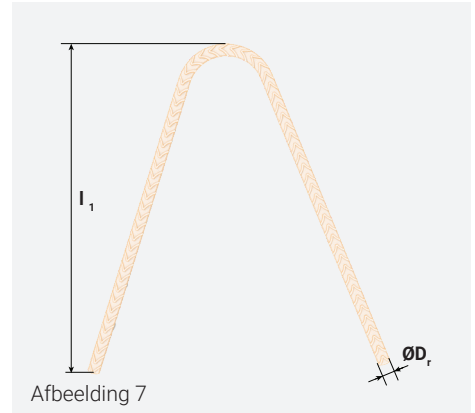
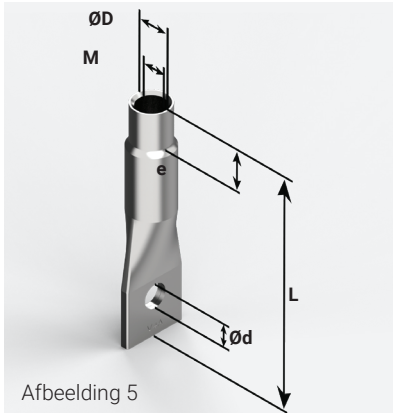

Tabel 7: Belastingklassen en afmetingen

Artikelnummer Elektrolytisch verzinkt	Artikelnummer Roestvaststaal	Type	Afmetingen					
		M	L	Ød	e	f	l ₁	ØD _r
5320G06040EV	5320G06040A4	6	40	7	8	-	120	4
5320G08040EV	5320G08040A4	8	40	11	10	30	140	5
5320G08050EV	5320G08050A4	8	50	11	10	30	140	5
5320G10040EV	5320G10040A4	10	40	13,5	12	34	175	6
5320G10050EV	5320G10050A4	10	50	13,5	12	34	175	6
5320G10060EV	5320G10060A4	10	60	13,5	12	34	175	6
5320G12060EV	5320G12060A4	12	60	16,5	13	40	300	8
5320G12070EV	5320G12070A4	12	70	16,5	13	40	300	8
5320G16070EV	5320G16070A4	16	70	22	19	44	350	10
5320G16080EV	5320G16080A4	16	80	22	19	44	350	10
5320G16100EV	5320G16100A4	16	100	22	19	44	350	10
5320G16120EV	5320G16120A4	16	120	22	19	44	350	10
5320G20100EV	5320G20100A4	20	100	27	20	48	400	12
5320G20120EV	5320G20120A4	20	120	27	20	48	400	12
5320G24120EV	5320G24120A4	24	120	32	24	57	400	12
5320G30150EV	5320G30150A4	30	150	42	30	-	400	12

De EAS schroefhuls met dwarsgat is gemaakt van hoogwaardige precisiebuis en is voorzien van metrische draad. De lastoverdracht vindt plaats via een beugel van bouwstaal die door het gat geplaatst moet worden.

Minimale hartafstand

Schroefhulzen dienen zodanig ingebouwd te worden dat een situatie ontstaat waarbij gewaarborgd wordt dat de hartafstand a_h en randafstand a_r verzekerd zijn, zie tabel 8. Afhankelijk van of het schroefhuls wordt ingebouwd in wand(achtige) of vloer(achtige) elementen dient de juiste minimale hartafstand te worden gekozen (zie afbeelding 8 en 9).

Minimale randafstand

Schroefhulzen moeten met een minimale afstand van de rand worden ingebouwd. Zie hiervoor tabel 8. Afhankelijk van of het schroefhuls wordt ingebouwd in wand(achtige) of vloer(achtige) elementen dient de juiste minimale randafstand te worden gekozen (zie afbeelding 8 en 9).

Minimale elementdikte

Wanneer schroefhulzen aan de zijkanten van elementen worden ingebouwd (bijvoorbeeld als voorziening voor het schoeren van wanden) dan dient er een minimale wanddikte voorhanden te zijn conform tabel 8 om de juiste lastoverdracht te realiseren (zie afbeelding 9).

Elementdikten, hart- en randafstanden

Tabel 8: Minimale hartafstanden, randafstanden en elementdikten

Artikelnummer	Randafstand	Hartafstand	Elementdikte
Elektrolytisch Verzinkt	Min. a_r [mm]	Min. a_a [mm]	d [mm]
5320G06040	40	480	180
5320G08040	40	540	200
5320G08050	50	570	210
5320G10040	40	645	235
5320G10050	40	675	245
5320G10060	60	705	255
5320G12060	50	1080	380
5320G12070	60	1110	390
5320G16070	60	1260	440
5320G16080	60	1290	450
5320G16100	80	1350	470
5320G16120	100	1410	490
5320G20100	80	1500	520
5320G20120	100	1560	540
5320G24120	100	1560	540
5320G30150	120	1650	570

De in tabel 8 aangegeven minimale hartafstanden, randafstanden en elementdikten zijn noodzakelijk om een juiste lastoverdracht van de EAS schroefhulzen te garanderen in ingebouwde toestand. Wanneer een hogere betondekking nodig is, moet de dikte van het element worden verhoogd om de extra betondekking te kunnen faciliteren.

Bij het gebruik van de EAS schroefhulzen dient in acht te worden genomen dat op het eerste moment van lastoverdracht er een minimale betondruksterkte f_{cc} van 25 N/mm² is gerealiseerd.

Vanwege het uitgangspunt dat de schroefhulzen worden ingebouwd zonder het gebruik van extra wapening, zal het anker getoetst moeten worden tegen zijn maximale waarden in axiale- en dwarsrek omstandigheden. Voor deze toets, kan formule 1 gebruikt worden, waar de te verwachten lasten worden ingevuld. Als er geen correcte uitkomst uit de formule volgt, neem dan contact met ons op.

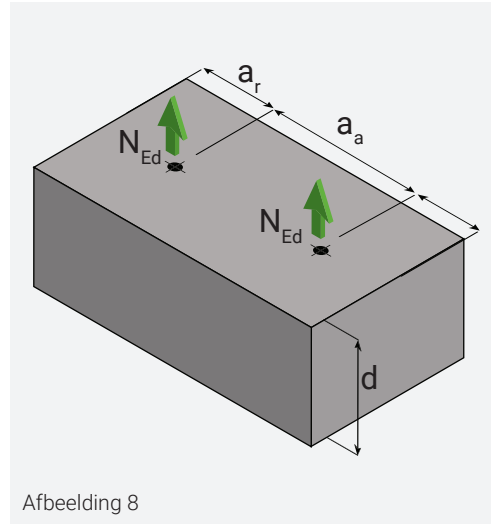

Afbeelding 8

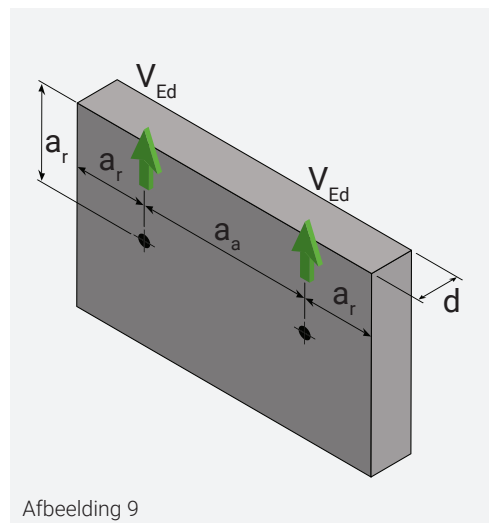

Afbeelding 9

$$\left(\frac{N_{Ed}}{N_{Rd}} \right)^{1,5} + \left(\frac{V_{Ed}}{V_{Rd}} \right)^{1,5} \leq 1$$

Formule 1

Toelaatbare belastingen van schroefhuls met dwarsgat in trekzone

Tabel 9: Toelaatbare verticale belastingen SHG-anker in trekzone

Artikel-nummer	Type	Lengte	Normaalkracht N_{Rd}						N_{Rd} Max Bij gebruik 4.6 bout
			C20/25	C25/30	C30/40	C35/45	C40/50	C45/55	
			[kN]						
5320G06040	6	40	2,0	2,3	2,7	3,1	3,1	3,1	3,6
5320G08040	8	40	2,9	3,4	3,9	4,5	4,5	4,5	6,6
5320G08050	8	50	2,9	3,4	3,9	4,5	4,5	4,5	6,6
5320G10040	10	40	4,4	5,1	5,9	6,7	6,7	6,7	10,4
5320G10050	10	50	4,4	5,1	5,9	6,7	6,7	6,7	10,4
5320G10060	10	60	4,4	5,1	5,9	6,7	6,7	6,7	10,4
5320G12060	12	60	10,1	11,7	13,5	15,3	15,3	15,3	15,2
5320G12070	12	70	10,1	11,7	13,5	15,3	15,3	15,3	15,2
5320G16070	16	70	14,7	17,0	19,7	22,3	22,3	22,3	28,2
5320G16080	16	80	14,7	17,0	19,7	22,3	22,3	22,3	28,2
5320G16100	16	100	14,7	17,0	19,7	22,3	22,3	22,3	28,2
5320G16120	16	120	14,7	17,0	19,7	22,3	22,3	22,3	28,2
5320G20100	20	100	20,1	23,3	27,1	30,6	30,6	30,6	44,1
5320G20120	20	120	20,1	23,3	27,1	30,6	30,6	30,6	44,1
5320G24120	24	120	20,1	23,3	27,1	30,6	30,6	30,6	63,4
5320G30150	30	150	20,1	23,3	27,1	30,6	30,6	30,6	100,9

Tabel 10: Toelaatbare dwarse belastingen SHG-anker in trekzone

Artikel-nummer	Type	Lengte	Dwarskracht V_{Rd}						V_{Rd} Max Bij gebruik 4.6 bout
			C20/25	C25/30	C30/40	C35/45	C40/50	C45/55	
			[kN]						
5320G06040	6	40	1,9	1,9	1,9	1,9	1,9	1,9	2,4
5320G08040	8	40	2,4	2,5	2,5	2,5	2,5	2,5	4,4
5320G08050	8	50	2,5	2,5	2,5	2,5	2,5	2,5	4,4
5320G10040	10	40	2,5	2,7	3,0	3,2	3,4	3,4	7,0
5320G10050	10	50	3,3	3,4	3,4	3,4	3,4	3,4	7,0
5320G10060	10	60	3,4	3,4	3,4	3,4	3,4	3,4	7,0
5320G12060	12	60	4,4	4,9	5,4	5,8	6,2	6,6	10,1
5320G12070	12	70	6,3	6,8	6,8	6,8	6,8	6,8	10,1
5320G16070	16	70	5,6	6,2	6,8	7,4	7,9	8,3	18,8
5320G16080	16	80	6,8	7,6	8,3	8,9	9,6	10,1	18,8
5320G16100	16	100	10,4	10,6	10,6	10,6	10,6	10,6	18,8
5320G16120	16	120	10,6	10,6	10,6	10,6	10,6	10,6	18,8
5320G20100	20	100	9,4	10,5	11,5	12,5	13,3	14,1	29,4
5320G20120	20	120	13,6	15,2	16,6	16,6	16,6	16,6	29,4
5320G24120	24	120	13,9	15,5	17,0	18,3	19,6	20,8	42,3
5320G30150	30	150	19,6	21,9	24,0	25,9	27,7	29,4	67,3

¹ Het gewicht van een massa van 1,0T komt overeen met 10,0 kN

Toelaatbare belastingen van schroefhuls met dwarsgat in drukzone

Tabel 11: Toelaatbare verticale belastingen SHG-anker in drukzone

Artikel-nummer	Type	Lengte	Normaalkracht N_{Rd}						N_{Rd} Max Bij gebruik 4.6 bout
			C20/25	C25/30	C30/40	C35/45	C40/50	C45/55	
	M	[mm]	[kN]						
5320G06040	6	40	2,0	2,3	2,7	3,1	3,1	3,1	3,6
5320G08040	8	40	2,9	3,4	3,9	4,5	4,5	4,5	6,6
5320G08050	8	50	2,9	3,4	3,9	4,5	4,5	4,5	6,6
5320G10040	10	40	4,4	5,1	5,9	6,7	6,7	6,7	10,4
5320G10050	10	50	4,4	5,1	5,9	6,7	6,7	6,7	10,4
5320G10060	10	60	4,4	5,1	5,9	6,7	6,7	6,7	10,4
5320G12060	12	60	10,1	11,7	13,5	15,3	15,3	15,3	15,2
5320G12070	12	70	10,1	11,7	13,5	15,3	15,3	15,3	15,2
5320G16070	16	70	14,7	17,0	19,7	22,3	22,3	22,3	28,2
5320G16080	16	80	14,7	17,0	19,7	22,3	22,3	22,3	28,2
5320G16100	16	100	14,7	17,0	19,7	22,3	22,3	22,3	28,2
5320G16120	16	120	14,7	17,0	19,7	22,3	22,3	22,3	28,2
5320G20100	20	100	20,1	23,3	27,1	30,6	30,6	30,6	44,1
5320G20120	20	120	20,1	23,3	27,1	30,6	30,6	30,6	44,1
5320G24120	24	120	20,1	23,3	27,1	30,6	30,6	30,6	63,4
5320G30150	30	150	20,1	23,3	27,1	30,6	30,6	30,6	100,9

Tabel 12: Toelaatbare dwarse belastingen SHG-anker in drukzone

Artikel-nummer	Type	Lengte	Dwarskracht V_{Rd}						V_{Rd} Max Bij gebruik 4.6 bout
			C20/25	C25/30	C30/40	C35/45	C40/50	C45/55	
	M	[mm]	[kN]						
5320G06040	6	40	1,9	1,9	1,9	1,9	1,9	1,9	2,4
5320G08040	8	40	2,5	2,5	2,5	2,5	2,5	2,5	4,4
5320G08050	8	50	2,5	2,5	2,5	2,5	2,5	2,5	4,4
5320G10040	10	40	3,4	3,4	3,4	3,4	3,4	3,4	7,0
5320G10050	10	50	3,4	3,4	3,4	3,4	3,4	3,4	7,0
5320G10060	10	60	3,4	3,4	3,4	3,4	3,4	3,4	7,0
5320G12060	12	60	6,2	6,8	6,8	6,8	6,8	6,8	10,1
5320G12070	12	70	6,8	6,8	6,8	6,8	6,8	6,8	10,1
5320G16070	16	70	7,9	8,8	9,6	10,4	10,6	10,6	18,8
5320G16080	16	80	9,5	10,6	10,6	10,6	10,6	10,6	18,8
5320G16100	16	100	10,6	10,6	10,6	10,6	10,6	10,6	18,8
5320G16120	16	120	10,6	10,6	10,6	10,6	10,6	10,6	18,8
5320G20100	20	100	13,3	14,9	16,3	16,6	16,6	16,6	29,4
5320G20120	20	120	16,6	16,6	16,6	16,6	16,6	16,6	29,4
5320G24120	24	120	19,6	21,9	22,1	22,1	22,1	22,1	42,3
5320G30150	30	150	27,6	30,9	33,9	36,6	39,1	39,9	67,3

¹ Het gewicht van een massa van 1,0T komt overeen met 10,0 kN

EAS Schroefhuls 90° gebogen

De EAS schroefhuls 90° gebogen, is gemaakt van hoogwaardige precisiebuis en is voorzien van metrische draad. De lastoverdracht vindt plaats via de knik aan de onderzijde van de schroefhuls.

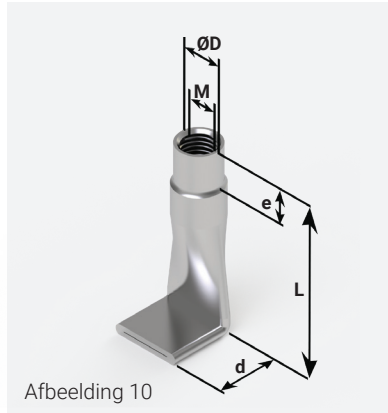

Afbeelding 10



Afbeelding 11

Tabel 13: Belastingklassen en afmetingen

Artikelnummer Elektrolytisch verzinkt	Artikelnummer Roestvaststaal	Type	Afmetingen				
		M	L	ØD	e	d	f
5320W08035EV	5320W08035A4	8	35	11	10	25	-
5320W10060EV	5320W10060A4	10	60	13,5	12	25	34
5320W12045EV	5320W12045A4	12	45	16,5	13	25	40
5320W12070EV	5320W12070A4	12	70	16,5	13	25	40
5320W16060EV	5320W16060A4	16	60	22	19	35	44
5320W16100EV	5320W16100A4	16	100	22	19	35	44
5320W16130EV	5320W16130A4	16	130	22	19	35	44
5320W20100EV	5320W20100A4	20	100	27	20	35	48

¹ Het gewicht van een massa van 1,0T komt overeen met 10,0 kN

Minimale hartafstand

Schroefhulzen dienen zodanig ingebouwd te worden dat een situatie ontstaat waarbij gewaarborgd wordt dat de hartafstand a_s en randafstand a_r verzekerd zijn, zie tabel 14. Afhankelijk van of het schroefhuls wordt ingebouwd in wand(achtige) of vloer(achtige) elementen dient de juiste minimale hartafstand te worden gekozen (zie afbeelding 12 en 13).

Minimale randafstand

Schroefhulzen moeten met een minimale afstand van de rand worden ingebouwd. Zie hiervoor tabel 14. Afhankelijk van of het schroefhuls wordt ingebouwd in wand(achtige) of vloer(achtige) elementen dient de juiste minimale randafstand te worden gekozen (zie afbeelding 12 en 13).

Minimale elementdikte

Wanneer schroefhulzen aan de zijkanten van elementen worden ingebouwd (bijvoorbeeld als voorziening voor het schoren van wanden) dan dient er een minimale wanddikte voorhanden te zijn conform tabel 14 om de juiste lastoverdracht te realiseren (zie afbeelding 13).

Elementdikten, hart- en randafstanden

Tabel 14: Minimale hartafstanden, randafstanden en elementdikten

Artikelnummer	Randafstand	Hartafstand	Elementdikte
Elektrolytisch Verzinkt	Min. a_r [mm]	Min. a_a [mm]	d [mm]
5320W08035	50	100	55
5320W10060	90	180	90
5320W12045	70	140	70
5320W12070	100	200	100
5320W16060	90	180	90
5320W16100	150	300	150
5320W16130	190	380	190
5320W20100	150	300	150

De in tabel 14 aangegeven minimale hartafstanden, randafstanden en elementdikten zijn noodzakelijk om een juiste lastoverdracht van de EAS schroefhulzen te garanderen in ingebouwde toestand. Wanneer een hogere betondekking nodig is, moet de dikte van het element worden verhoogd om de extra betondekking te kunnen faciliteren.

Bij het gebruik van de EAS schroefhulzen dient in acht te worden genomen dat op het eerste moment van lastoverdracht er een minimale betondruksterkte f_{cc} van 25 N/mm² is gerealiseerd.

Vanwege het uitgangspunt dat de schroefhulzen worden ingebouwd zonder het gebruik van extra wapening, zal het anker getoetst moeten worden tegen zijn maximale waarden in axiale- en dwarsrek omstandigheden. Voor deze toets, kan formule 1 gebruikt worden, waar de te verwachten lasten worden ingevuld. Als er geen correcte uitkomst uit de formule volgt, neem dan contact met ons op.

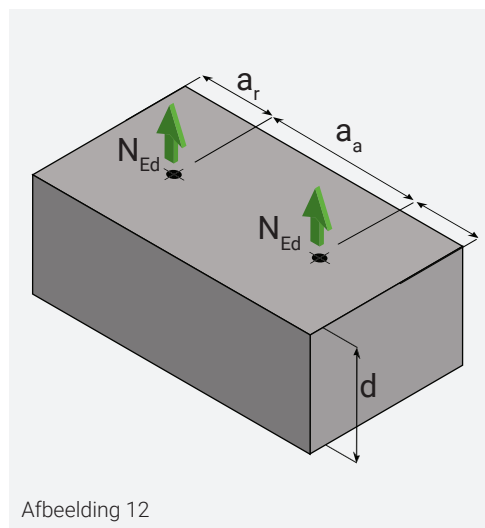

Afbeelding 12

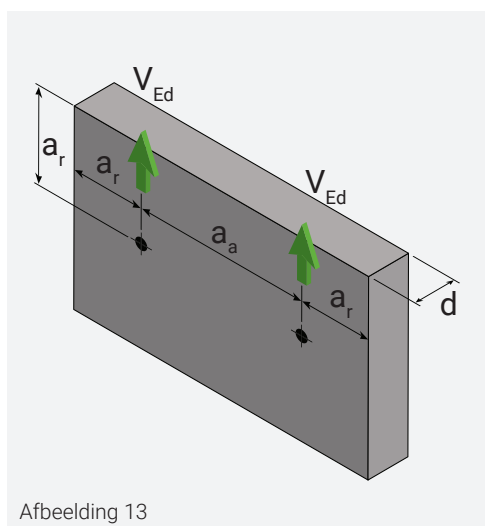

Afbeelding 13

$$\left(\frac{N_{Ed}}{N_{Rd}} \right)^{1,5} + \left(\frac{V_{Ed}}{V_{Rd}} \right)^{1,5} \leq 1$$

Formule 1

Toelaatbare belastingen van schroefhuls 90° gebogen in trekzone

Tabel 15: Toelaatbare verticale belastingen SHW-anker in trekzone

Artikel-nummer	Type	Lengte	Normaalkracht N_{Rd}						N_{Rd} Max Bij gebruik 4.6 bout
			C20/25	C25/30	C30/40	C35/45	C40/50	C45/55	
			M	[mm]	[kN]				
5320W08035	8	35	3,2	3,5	3,9	4,2	4,5	4,8	6,6
5320W10060	10	60	8,8	9,8	10,7	11,1	11,1	11,1	10,4
5320W12045	12	45	4,8	5,4	5,9	6,4	6,8	7,2	15,2
5320W12070	12	70	11,5	12,9	14,1	15,3	16,3	17,3	15,2
5320W16060	16	60	8,3	9,3	10,2	11,0	11,8	12,5	28,2
5320W16100	16	100	23,6	26,4	28,6	28,6	28,6	28,6	28,2
5320W16130	16	130	28,6	28,6	28,6	28,6	28,6	28,6	28,2
5320W20100	20	100	22,9	25,6	28,1	30,3	32,4	34,4	44,1

Tabel 15: Toelaatbare dwarse belastingen SHW-anker in trekzone

Artikel-nummer	Type	Lengte	Normaalkracht V_{Rd}						V_{Rd} Max Bij gebruik 4.6 bout
			C20/25	C25/30	C30/40	C35/45	C40/50	C45/55	
			M	[mm]	[kN]				
5320W08035	8	35	2,4	2,7	3,0	3,2	3,5	3,7	4,4
5320W10060	10	60	6,1	6,6	6,6	6,6	6,6	6,6	7,0
5320W12045	12	45	4,3	4,8	5,2	5,7	6,1	6,4	10,1
5320W12070	12	70	7,5	8,4	9,2	10,0	10,7	11,1	10,1
5320W16060	16	60	6,6	7,4	8,1	8,8	9,4	9,9	18,8
5320W16100	16	100	14,5	16,2	17,2	17,2	17,2	17,2	18,8
5320W16130	16	130	17,2	17,2	17,2	17,2	17,2	17,2	18,8
5320W20100	20	100	14,8	16,6	18,2	19,6	21,0	22,3	29,4

Toelaatbare belastingen van schroefhuls 90° gebogen in drukzone

Tabel 17: Toelaatbare verticale belastingen SHW-anker in drukzone

Artikel-nummer	Type	Lengte	Normaalkracht N_{Rd}						N_{Rd} Max Bij gebruik 4.6 bout
			C20/25	C25/30	C30/40	C35/45	C40/50	C45/55	
	M	[mm]	[kN]						
5320W08035	8	35	4,3	4,8	5,3	5,7	6,1	6,5	6,6
5320W10060	10	60	11,1	11,1	11,1	11,1	11,1	11,1	10,4
5320W12045	12	45	6,6	7,3	8,0	8,7	9,3	9,8	15,2
5320W12070	12	70	15,8	17,7	18,5	18,5	18,5	18,5	15,2
5320W16060	16	60	11,4	12,7	13,9	15,0	16,1	17,1	28,2
5320W16100	16	100	28,6	28,6	28,6	28,6	28,6	28,6	28,2
5320W16130	16	130	28,6	28,6	28,6	28,6	28,6	28,6	28,2
5320W20100	20	100	31,4	35,1	38,4	41,5	44,3	44,3	44,1

Tabel 18: Toelaatbare dwarse belastingen SHW-anker in drukzone

Artikel-nummer	Type	Lengte	Normaalkracht V_{Rd}						V_{Rd} Max Bij gebruik 4.6 bout
			C20/25	C25/30	C30/40	C35/45	C40/50	C45/55	
	M	[mm]	[kN]						
5320W08035	8	35	3,5	3,9	4,2	4,6	4,7	4,7	4,4
5320W10060	10	60	6,6	6,6	6,6	6,6	6,6	6,6	7,0
5320W12045	12	45	6,0	6,8	7,4	8,0	8,5	9,1	10,1
5320W12070	12	70	10,7	11,1	11,1	11,1	11,1	11,1	10,1
5320W16060	16	60	9,4	10,5	11,5	12,4	13,2	14,0	18,8
5320W16100	16	100	17,2	17,2	17,2	17,2	17,2	17,2	18,8
5320W16130	16	130	17,2	17,2	17,2	17,2	17,2	17,2	18,8
5320W20100	20	100	21,0	23,4	25,7	26,6	26,6	26,6	29,4

EAS Schroefhuls met dwarsstaaf

De EAS schroefhuls met dwarsstaaf is gemaakt van hoogwaardige precisiebuis en is voorzien van metrische draad. De lastoverdracht vindt plaats via de dwarsstaaf die is vastgezet in een gat aan de onderzijde van de schroefhuls.

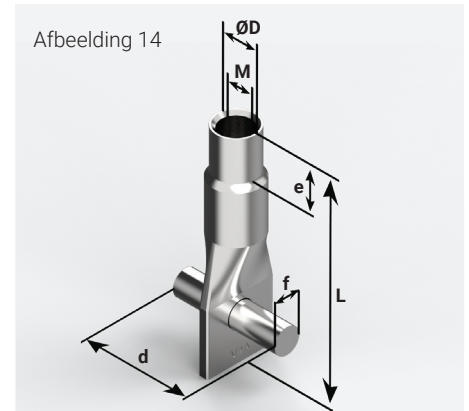

Tabel 19: Belastingklassen en afmetingen

Artikelnummer	Artikelnummer	Type	Afmetingen					
			M	L	ØD	e	d	f
5320P12060EV	5320P12060A4	12		60	16,5	13	50	10
5320P16080EV	5320P16080A4	16		80	22	19	50	12
5320P16100EV	5320P16100A4	16		100	22	19	50	12
5320P20095EV	5320P20095A4	20		95	27	20	85	14
5320P20115EV	5320P20115A4	20		115	27	20	85	14
5320P24120EV	5320P24120A4	24		120	32	24	85	14

¹ Het gewicht van een massa van 1,0T komt overeen met 10,0 kN

Minimale hartafstand

Schroefhulzen dienen zodanig ingebouwd te worden dat een situatie ontstaat waarbij gewaarborgd wordt dat de hartafstand a_h en randafstand a_r verzekerd zijn, zie tabel 20. Afhankelijk van of het schroefhuls wordt ingebouwd in wand(achtige) of vloer(achtige) elementen dient de juiste minimale hartafstand te worden gekozen (zie afbeelding 3 en 4).

Minimale randafstand

Schroefhulzen moeten met een minimale afstand van de rand worden ingebouwd. Zie hiervoor tabel 20. Afhankelijk van of het schroefhuls wordt ingebouwd in wand(achtige) of vloer(achtige) elementen dient de juiste minimale randafstand te worden gekozen (zie afbeelding 15 en 16).

Minimale elementdikte

Wanneer schroefhulzen aan de zijkanten van elementen worden ingebouwd (bijvoorbeeld als voorziening voor het schoren van wanden) dan dient er een minimale wanddikte voorhanden te zijn conform tabel 20 om de juiste lastoverdracht te realiseren (zie afbeelding 16).

Elementdikten, hart- en randafstanden

Tabel 20: Minimale hartafstanden, randafstanden en elementdikten

Artikelnummer	Randafstand	Hartafstand	Elementdikte
Elektrolytisch Verzinkt	Min. a_r [mm]	Min. a_a [mm]	d [mm]
5320P12060	70	140	80
5320P16080	90	180	100
5320P16100	120	240	120
5320P20095	110	220	115
5320P20115	140	280	140
5320P24120	140	280	140

De in tabel 20 aangegeven minimale hartafstanden, randafstanden en elementdikten zijn noodzakelijk om een juiste lastoverdracht van de EAS schroefhulzen te garanderen in ingebouwde toestand. Wanneer een hogere betondekking nodig is, moet de dikte van het element worden verhoogd om de extra betondekking te kunnen faciliteren.

Bij het gebruik van de EAS schroefhulzen dient in acht te worden genomen dat op het eerste moment van lastoverdracht er een minimale betondruksterkte f_{cc} van 25 N/mm² is gerealiseerd.

Vanwege het uitgangspunt dat de schroefhulzen worden ingebouwd zonder het gebruik van extra wapening, zal het anker getoetst moeten worden tegen zijn maximale waarden in axiale- en dwarsrek omstandigheden. Voor deze toets, kan formule 1 gebruikt worden, waar de te verwachten lasten worden ingevuld. Als er geen correcte uitkomst uit de formule volgt, neem dan contact met ons op.

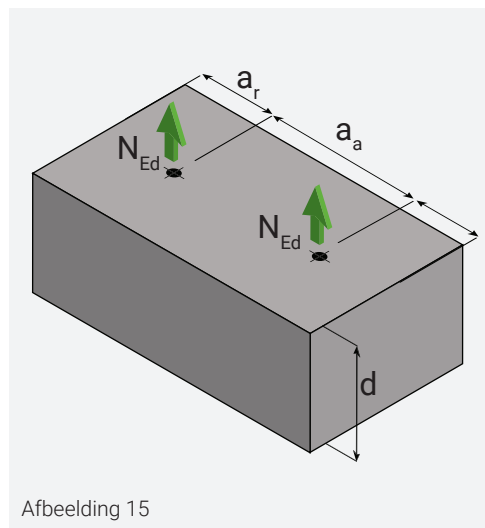

Afbeelding 15

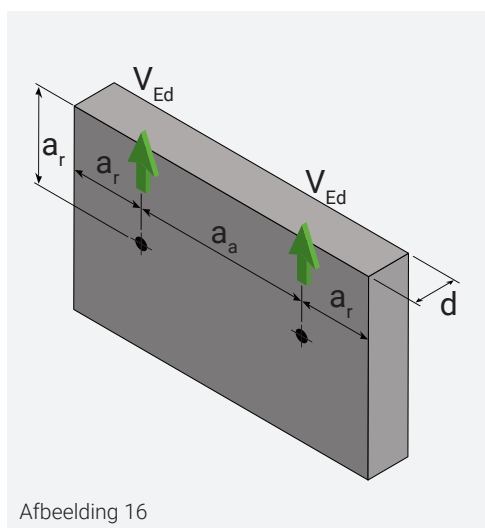

Afbeelding 16

$$\left(\frac{N_{Ed}}{N_{Rd}} \right)^{1,5} + \left(\frac{V_{Ed}}{V_{Rd}} \right)^{1,5} \leq 1$$

Formule 1

Toelaatbare belastingen van schroefhuls met dwarstaaf in trekzone

Tabel 21: Toelaatbare verticale belastingen SHP-anker in trekzone

Artikel-nummer	Type	Lengte	Normaalkracht N_{Rd}						N_{Rd} Max Bij gebruik 4.6 bout
			C20/25	C25/30	C30/40	C35/45	C40/50	C45/55	
			M	[mm]	[kN]				
5320P12060	12	60	5,7	6,3	7,0	7,5	8,0	8,5	15,2
5320P16080	16	80	9,6	10,8	11,8	12,8	13,6	14,5	28,2
5320P16100	16	100	16,7	18,7	20,5	22,1	23,6	25,1	28,2
5320P20095	20	95	12,2	13,7	15,0	16,2	17,3	18,3	44,1
5320P20115	20	115	20,1	22,5	24,7	26,6	28,5	30,2	44,1
5320P24120	24	120	21,0	23,5	25,8	27,8	29,8	31,6	63,4

Tabel 22: Toelaatbare dwarse belastingen SHP-anker in trekzone

Artikel-nummer	Type	Lengte	Normaalkracht V_{Rd}						V_{Rd} Max Bij gebruik 4.6 bout
			C20/25	C25/30	C30/40	C35/45	C40/50	C45/55	
			M	[mm]	[kN]				
5320P12060	12	60	4,4	4,9	5,4	5,8	6,2	6,6	10,1
5320P16080	16	80	6,8	7,6	8,3	8,9	9,6	10,1	18,8
5320P16100	16	100	10,4	11,7	12,8	13,8	14,8	15,7	18,8
5320P20095	20	95	9,3	10,4	11,3	12,3	13,1	13,9	29,4
5320P20115	20	115	13,4	15,0	16,4	17,7	18,9	20,1	29,4
5320P24120	24	120	13,9	15,5	17,0	18,3	19,6	20,8	42,3

Toelaatbare belastingen van schroefhuls met dwarstaaf in drukzone

Tabel 23: Toelaatbare verticale belastingen SHP-anker in drukzone

Artikel-nummer	Type	Lengte	Normaalkracht N_{Rd}						N_{Rd} Max Bij gebruik 4.6 bout
			C20/25	C25/30	C30/40	C35/45	C40/50	C45/55	
	M	[mm]	[kN]						
5320P12060	12	60	7,8	8,7	9,5	10,3	11,0	11,6	15,2
5320P16080	16	80	13,2	14,7	16,2	17,5	18,7	19,8	28,2
5320P16100	16	100	22,8	25,5	28,0	28,6	28,6	28,6	28,2
5320P20095	20	95	16,7	18,7	20,5	22,1	23,6	25,1	44,1
5320P20115	20	115	27,5	30,8	33,7	36,4	38,9	41,3	44,1
5320P24120	24	120	28,8	32,2	35,2	38,1	40,7	43,2	63,4

Tabel 24: Toelaatbare dwarse belastingen SHP-anker in drukzone

Artikel-nummer	Type	Lengte	Normaalkracht V_{Rd}						V_{Rd} Max Bij gebruik 4.6 bout
			C20/25	C25/30	C30/40	C35/45	C40/50	C45/55	
	M	[mm]	[kN]						
5320P12060	12	60	6,2	6,9	7,6	8,2	8,7	9,3	10,1
5320P16080	16	80	9,5	10,7	11,7	12,6	13,5	14,3	18,8
5320P16100	16	100	14,7	16,5	17,2	17,2	17,2	17,2	18,8
5320P20095	20	95	13,1	14,6	16,0	17,3	18,5	19,6	29,4
5320P20115	20	115	18,9	21,1	23,1	25,0	26,6	26,6	29,4
5320P24120	24	120	19,6	21,9	24,0	25,9	27,7	29,3	42,3

Montage en bevestiging

Inbouw van het schroefhuls

Schroefhulzen kunnen verdiept worden ingebouwd middels een nagelplaat of breekpen (zie pagina 25 & 26) of gelijk aan de oppervlakte van het betonelement middels een schroefadapter (zie pagina 27). Het anker mag maximaal 5° schuin ingebouwd worden. Om te voorkomen dat de draad in de huls wordt vervuild of beschadigd raden wij het gebruik van afsluitdoppen aan (zie pagina 28).

Bevestiging van het montagedeel

Voor bevestiging van het montagedeel in het ingebouwde anker dienen metrische bouten van de kwaliteit 8.8 worden gebruikt. In het geval van verdiepte inbouw (zie afbeelding 19), dienen adapterplaten te worden gebruikt om de verdieping te overbruggen alvorens het montagedeel te bevestigen.

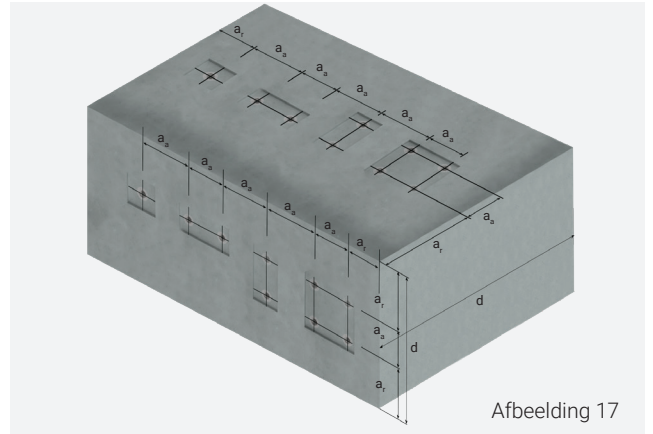

Afbeelding 17

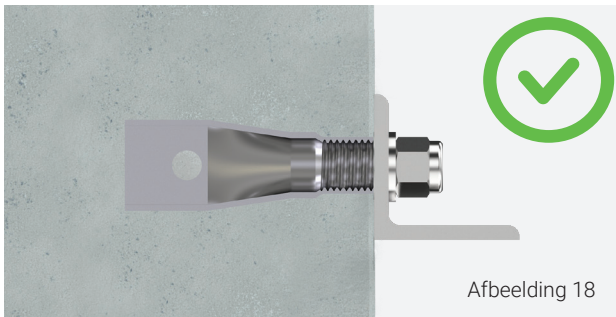

Afbeelding 18

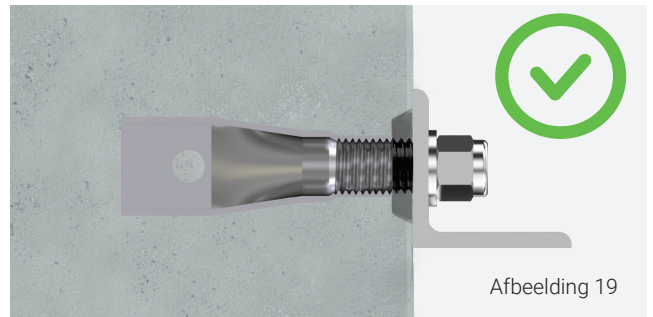

Afbeelding 19

Montagedeel en aandraaimoment

De inschroeflengte van de in te draaien bout is gegeven in tabel 25. Hier is zowel de minimale als maximale lengte van belang. Het is niet toegestaan om het montagedeel op afstand te monteren (zie afbeelding 20). Voor het bevestigen dient het aandraaimoment conform tabel 26 te worden aangehouden.

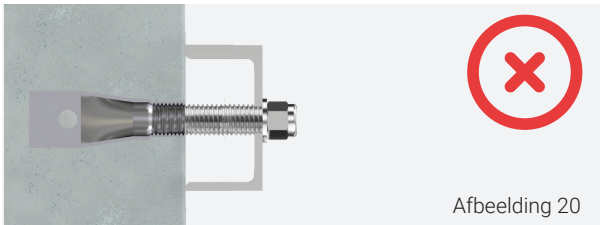

Afbeelding 20

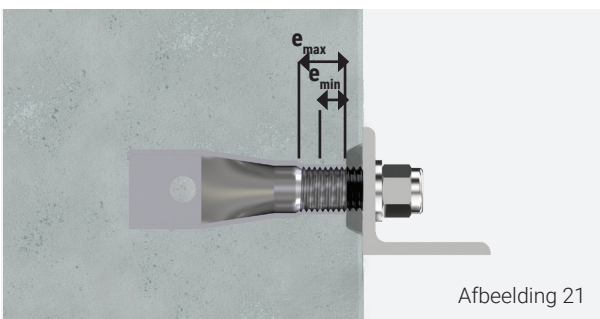

Afbeelding 21

Tabel 25: Schroeflengte montagedeel

Schroefdraad	e_{max}	e_{min}
[M]	[mm]	[mm]
6	13	8
8	15	10
10	18	12
12	22	15
16	27	20
20	35	24
24	43	29
30	56	36

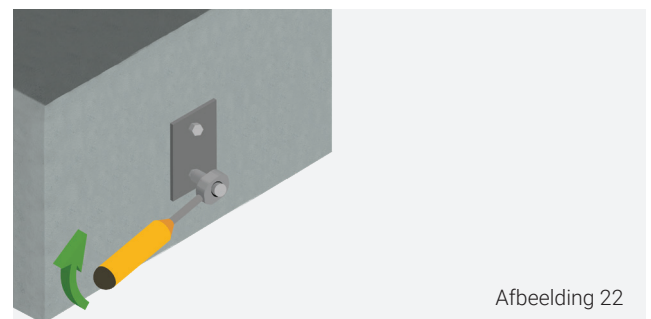

Afbeelding 22

Tabel 26: Aandraaimoment

Schroefdraad [M]	6	8	10	12	16	20	24	30
T_{inst} [Nm]	0	0	0	≤ 6	≤ 17	≤ 35	≤ 53	≤ 96

EAS Nagelplaat

EAS nagelplaat

De kunststof nagelplaten worden gebruikt om de EAS schroefhulzen aan de bekisting te bevestigen. Ze kunnen op twee manieren aan de bekisting worden bevestigd: met behulp van spijkers (spijkergaten aangegeven) of met lijm (zie afbeelding 24 en 25). Het schroefhulzen kan dan worden vastgeschroefd.

Tabel 27: Nagelplaat

Artikelnummer	Type	ØD [mm]	Ød [mm]	H [mm]	h [mm]	Kleurcodering
5130NP10	M10	40	30	20	10	Lichtblauw
5130NP12	M12	40	30	20	10	Pasteloranje
5130NP16	M16	40	30	20	10	Vuurrood
5130NP20	M20	55	45	25	10	Lichtgroen
5130NP24	M24	55	45	25	10	Diepzwart
5130NP30	M30	70	60	30	10	Smaragdgroen

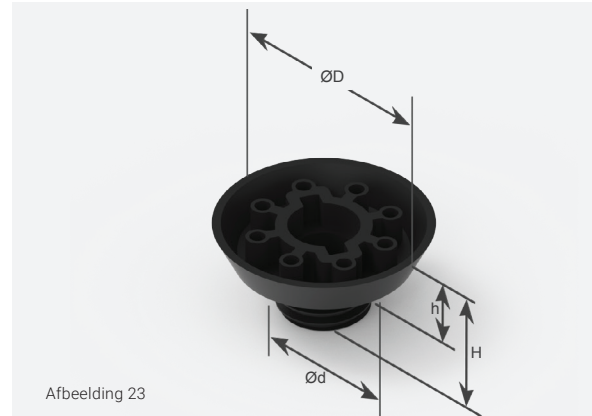

Afbeelding 23

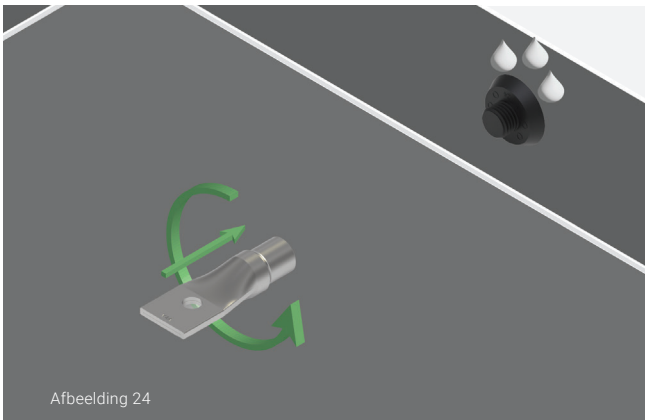

Afbeelding 24

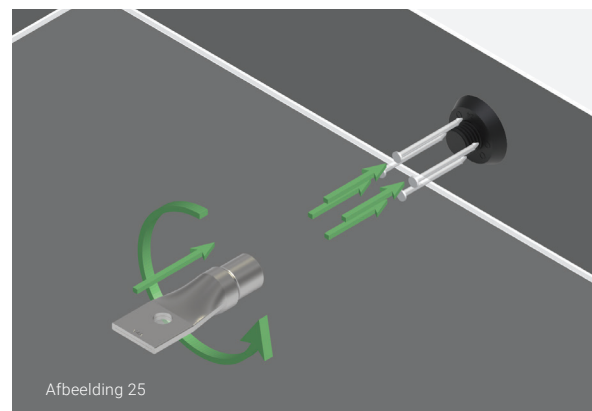

Afbeelding 25

EAS Breekpen

EAS breekpen

Voor bevestiging van de schroefhulzen aan de bekisting kan gebruikt worden gemaakt van een breekpen. Deze wordt vooraf in de schroefhulzen geschroefd om vervolgens door een gat in de bekisting te worden gemonteerd. Na het storten kan de kop van de breekpen worden afgebroken om daarna eenvoudig met een schroevendraaier de rest van de breekpen te verwijderen. Het schroefhuls is hiermee nagenoeg recht aan het betonoppervlak gemonteerd.

Tabel 28: Breekpen

Artikelnummer	Type	ØD [mm]	Ød [mm]	H [mm]	h [mm]	h ₁ [mm]	Kleurcodering
5130NP06	M6	19,5	11,3	39,0	23,0	2,0	Donkergroen
5130NP08	M8	19,5	11,3	39,0	23,0	2,0	Kanariegeel
5130NP10	M10	19,5	11,3	39,0	23,0	2,0	Lichtblauw
5130SB12	M12	21,5	11,3	39,0	23,0	2,0	Pasteloranje
5130SB16	M16	25,5	17,3	45,0	23,0	2,0	Vuurrood
5130SB20	M20	28	17,3	45,0	23,0	2,0	Lichtgroen
5130SB24	M24	35	17,3	45,0	23,0	2,0	Diepzwart

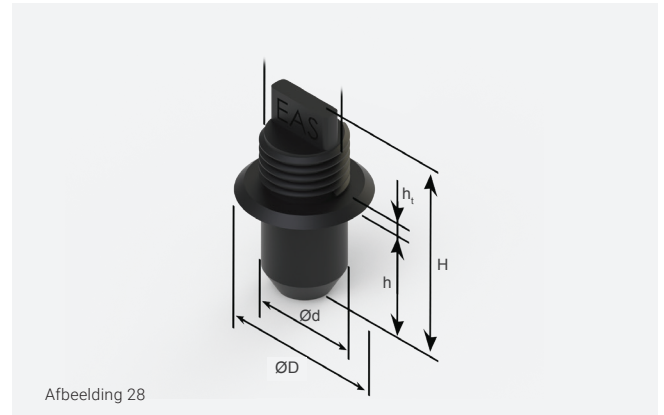

Afbeelding 28

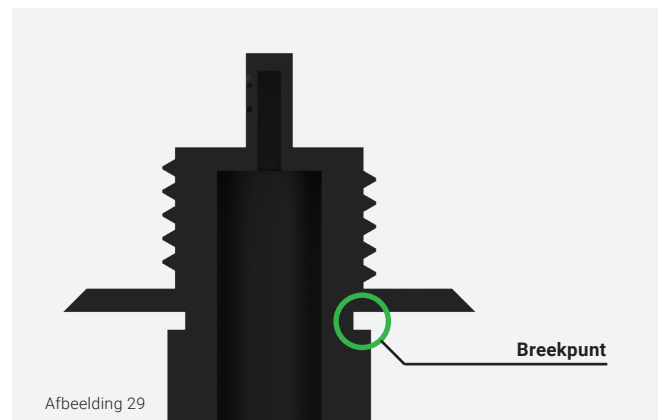

Afbeelding 29



Afbeelding 26

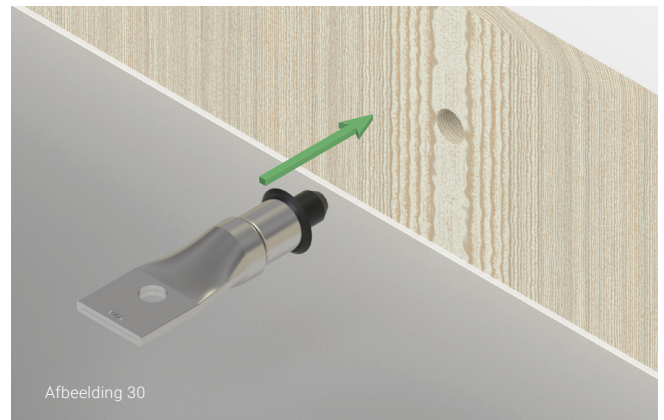

Afbeelding 30



Afbeelding 27

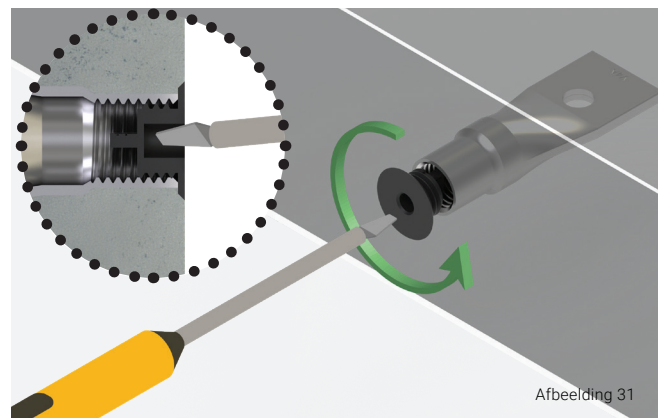

Afbeelding 31

EAS Schroefadapter

EAS schroefadapter

De schroefadapters worden gebruikt om de schroefhulzen gelijk aan de oppervlakte van een betonelement in te bouwen. De adapters worden in de schroefhulzen geschroefd om vervolgens met een bout aan de bekisting te worden bevestigd. De kleinere binnendraad van de adapter zorgt ervoor dat er met een kleinere uitsparing in de bekisting kan worden gewerkt.

Tabel 29: Schroefadapter

Artikelnummer	Type	M_A	M_I	H [mm]
5130SN12	M12	M12	M6	16
5130SN16	M16	M16	M8	
5130SN20	M20	M20	M8	
5130SN24	M24	M24	M10	
5130SN30	M30	M30	M10	

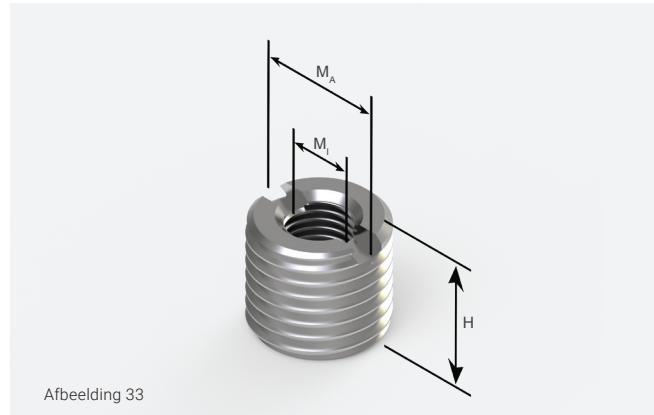

Afbeelding 33

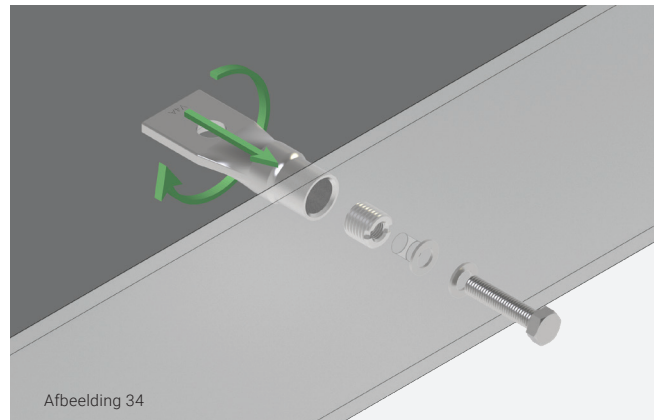

Afbeelding 34

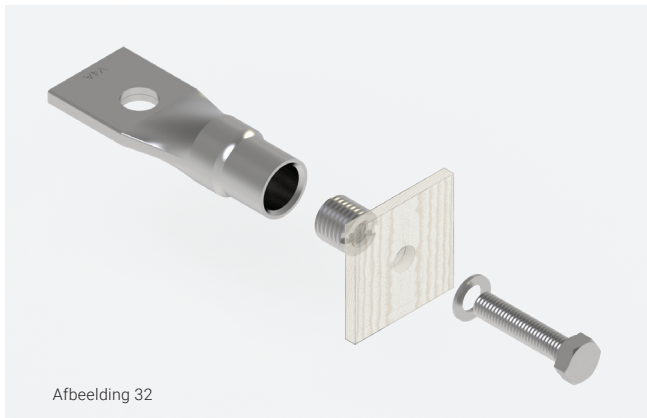

Afbeelding 32

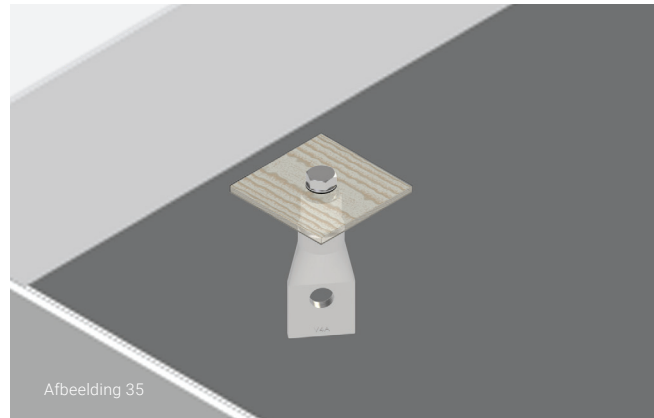

Afbeelding 35

Afbeelding 36

EAS Afsluitdoppen

EAS afsluitdoppen

De afsluitdoppen worden gebruikt om de schroefdraadopeningen af te sluiten. Dit voorkomt het binnendringen van vuil.

Tabel 30: Rvs afsluitdop

Artikelnummer	Type	ØD [mm]	H [mm]
5130PD12NPA4	12	40	30
5130PD16NPA4	16	40	30
5130PD20NPA4	20	55	45
5130PD24NPA4	24	55	45
5130PD30NPA4	30	70	60

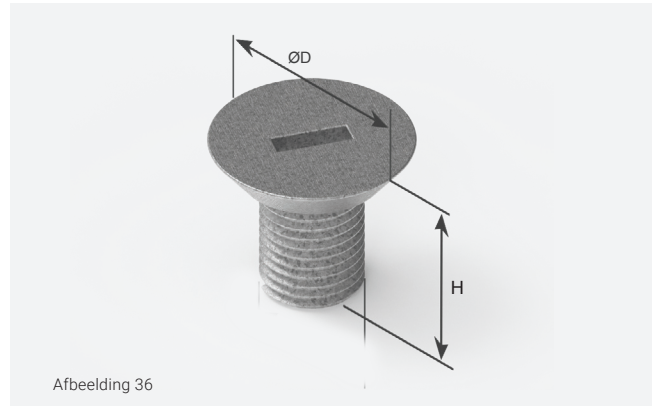

Afbeelding 36

Tabel 31: Kunststof afsluitdop

Artikelnummer	Type	ØD [mm]	H [mm]	Kleur
5130SD12	12	18	10	Betongrijs
5130SD16	16	25	13	Betongrijs
5130SD20	20	34	15	Betongrijs
5130SD24	24	35	17	Betongrijs
5130SD30	30	42	19	Betongrijs

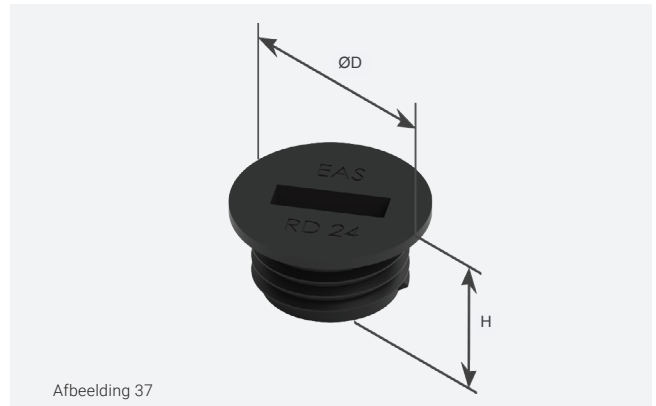

Afbeelding 37

EAS Afsluitdoppen

De roestvaststalen afsluitdop sluit de volledige uitsparing van de nagelplaat af. Aan de bovenkant heeft de afsluitdop een kleine gleuf om in te schroeven. Dit maakt de roestvaststalen afsluitdop tot een visueel aantrekkelijke oplossing voor het afsluiten van uitsparingen. Om het binnendringen van vocht te voorkomen, wordt aanbevolen de roestvaststalen afsluitdop vast te lijmen met een zelfklevende kit.



In tegenstelling tot de rvs afsluitdop sluiten de kunststof afsluitdoppen niet de gehele uitsparing af, maar alleen de schroefdraadhuls. Dit voorkomt vervuiling van de draad en garandeert zo een probleemloos gebruik van het systeem. De kunststof afsluitdoppen worden gewoon in de huls gedrukt. Het is ook mogelijk om de huls en de uitsparing af te dichten met mortel.



Keuren en testen

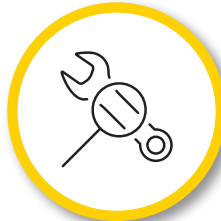

Controle



Inspectie



Keuring



Levering

Van der Blij - Hijskeurmeesters



Dé partner voor keuringen van hijs- en hefmaterieel

Bij Van der Blij werken ervaren en enthousiaste keurmeesters, die altijd voor u klaar staan. Van der Blij beschikt over een ervaren team met veel kennis van hijs- en hefmiddelen. Daarnaast hebben we twee testbanken tot onze beschikking: één testbank van 7,5 ton en één van 60 ton. De testbank van 7,5 ton staat in onze werkplaats. Deze wordt voornamelijk gebruikt voor het keuren van pallethaken en mechanische klemmen. De testbank van 60 ton is een mobiele testbank. Met deze testbank kunnen wij op locatie kettingwerk, takels en nog veel meer keuren.

Service - keuren en testen

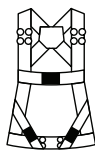

Valbeveiliging

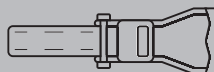

Spanmiddelen



Onderhoud en keuringen van hijs- en hefmiddelen



Levering

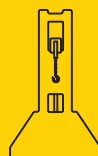

7,5 - ton stationaire testbank

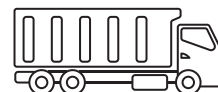

60 - ton mobiele testbank

Scan de QR code en maak direct een afspraak! 😊



Contactpersoon voor keuringen:

Claire Curran



+31 (0)412-646168

Tussen 07:30 en 17:30 uur



certificaten@vanderblij.nl

Reactie binnen 24 uur

[T] +31 (0)412-646 168
[E] info@vanderblj.nl

IJzerweg 2
5342 LX Oss (Nederland)



In samenwerking met



WWW.VANDERBLIJ.NL